

SHIMURA

MANUAL DE USO  ESPAÑOL

CORTADORA DE CÉSPED

SH-M5101

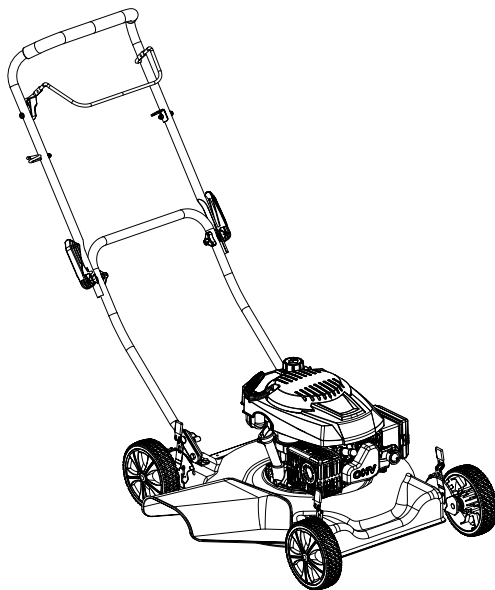

ATENCIÓN

Este manual debe ser leído atentamente antes de proceder a instalar y utilizar este producto.
Antes de usar la máquina lea cuidadosamente, comprenda y respete las instrucciones de seguridad.

HECHO EN CHINA



ÍNDICE

1) Reglas de seguridad.....	02
2) Ensamblaje.....	05
3) Operación.....	07
4) Mantenimiento.....	08
5) Programa de mantenimiento.....	10
6) Solución de problemas.....	10
7) Almacenamiento.....	11
8) Servicio.....	11
9) Características.....	12
10) Despiece.....	13

CAPACITACIÓN

- a)** Lea atentamente las instrucciones: Familiarícese con los controles y el uso correcto del equipo;
- b)** Nunca permita que niños o personas que no estén familiarizadas con estas instrucciones utilicen el cortacésped. Las regulaciones locales pueden restringir la edad del operador.
- c)** Nunca corte el césped mientras haya personas, especialmente niños, o mascotas cerca;
- d)** Tener presente que el operador o usuario es responsable de los accidentes o riesgos que ocurran a otras personas o a sus bienes.

PREPARACIÓN

- A)** Al cortar el césped, use siempre calzado resistente y pantalones largos. No opere el equipo descalzo o con sandalias abiertas.
- B)** Inspeccionar cuidadosamente el área donde se utilizará el equipo y retirar todos los objetos que puedan ser arrojados por la máquina;
- C) ADVERTENCIA** - La gasolina es altamente inflamable:
 - Almacenar el combustible en recipientes específicamente diseñados para este fin.
 - Repostar únicamente al aire libre y no fumar mientras lo hace.
 - Añadir combustible antes de arrancar el motor. Nunca retire el tapón del depósito de combustible ni añada combustible con el motor en marcha o caliente.
 - Si se derrama gasolina, no intente arrancar el motor, sino aleje la máquina del área del derrame y evite crear cualquier fuente de ignición hasta que los vapores de gasolina se hayan disipado.
 - Vuelva a colocar de forma segura todos los tanques de combustible y las tapas de los contenedores.
- D)** Sustituir los silenciadores defectuosos.
- E)** Antes de usar, siempre inspeccione visualmente para ver que las cuchillas, los pernos de las cuchillas y el conjunto de corte no estén desgastados o dañados. Reemplace las cuchillas y los pernos desgastados o dañados en juegos para preservar el equilibrio.

OPERACIÓN

- A)** No opere el motor en un espacio confinado donde puedan acumularse vapores peligrosos de monóxido de carbono.
- B)** Cortar el césped únicamente durante el día o con buena luz artificial.
- C)** Evitar operar el equipo sobre césped húmedo, siempre que sea posible.
- D)** Estar siempre seguro de su equilibrio en las pendientes.
- E)** Caminar, nunca correr.
- F)** En el caso de máquinas rotativas con ruedas, cortar transversalmente la superficie de las pendientes, nunca de arriba a abajo.

- G)** extremar las precauciones al cambiar de dirección en pendientes
- H)** No cortar en pendientes excesivamente pronunciadas
- I)** Tenga mucho cuidado al dar marcha atrás o tirar del cortacésped hacia usted.
- J)** Detener la(s) cuchilla(s) si es necesario inclinar la cortadora de césped para transportarla al cruzar superficies que no sean césped y al transportarla hacia y desde el área que se va a cortar.
- K)** Nunca opere el cortacésped con protecciones defectuosas o sin dispositivos de seguridad, por ejemplo deflectores y/o recogedores de césped, instalados.
- L)** No cambie los ajustes del regulador del motor ni lo acelere excesivamente.
- M)** Desacoplar todos los embragues de las cuchillas y de transmisión antes de arrancar el motor.
- N)** Arrancar el motor o encenderlo con cuidado siguiendo las instrucciones y con los pies alejados de la(s) cuchilla(s)
- O)** No incline el cortacésped al arrancar el motor o encenderlo, excepto si el cortacésped debe estar inclinado para arrancarlo. En este caso, no lo incline más de lo estrictamente necesario y levante solo la parte que esté alejada del operador.
- P)** No arranque el motor cuando se encuentre frente al conducto de descarga.
- Q)** No coloque las manos ni los pies cerca ni debajo de las piezas giratorias. Manténgase alejado de la abertura de descarga en todos los dientes.
- R)** Nunca levante ni transporte una cortadora de césped mientras el motor esté en marcha.
- S)** Detener el motor y desconectar el cable de la bujía:
 - Antes de limpiar bloqueos o destapar el conducto;
 - antes de revisar, limpiar o trabajar en la cortadora de césped.
 - Después de golpear un objeto extraño, inspeccione la cortadora de césped para detectar daños y haga reparaciones antes de reiniciarla y operarla.
 - Si el cortacésped empieza a vibrar de forma anormal (verifíquelo inmediatamente).
- T)** Detener el motor:
 - Cada vez que deje el cortacésped.
 - Antes de repostar.
- U)** Reducir la configuración del acelerador durante el apagado del motor y, si el motor está provisto de una válvula de cierre, cerrar el combustible al finalizar el corte.

MANTENIMIENTO Y ALMACENAMIENTO

- A)** Mantenga todas las tuercas, pernos y tornillos apretados para asegurarse de que el equipo esté en condiciones seguras de funcionamiento.
- B)** Nunca guarde el equipo con gasolina en el tanque dentro de un edificio donde los vapores puedan alcanzar una llama abierta o una chispa.
- C)** Dejar que el motor se enfríe antes de guardarlo en cualquier recinto.
- D)** Para reducir el riesgo de incendio, mantenga el motor, el silenciador, el compartimiento de la batería y el área de



almacenamiento de gasolina libres de césped, hojas o exceso de grasa.

E) Sustituir piezas desgastadas o dañadas por razones de seguridad.

F) Si es necesario vaciar el tanque de combustible, esto deberá hacerse al aire libre.

SÍMBOLOS

Los siguientes símbolos se encuentran en la máquina para recordarle el cuidado y la atención que requiere su uso.

Los símbolos significan:



LEER DEL OPERADOR MANUAL



PELIGRO

Rotación de cuchillas. Mantenga las manos y los pies fuera de las aperturas mientras la máquina esté funcionando



MANTENER TRANSEUNTES LEJOS



¡ADVERTENCIA!

Mantener a otras personas alejadas a una distancia segura cuando está usando la cortadora de césped.



Eliminar objetos que puedan ser arrojados por la espalda.



¡ADVERTENCIA!

Mantenga las manos y pies fuera del corte cubierta cuando la máquina está corriendo.



¡ADVERTENCIA!

Antes de empezar cualquier trabajo de reparación, quitar el cable de la bujía de la misma bujía.



Antes de empezar a trabajar el equipo de corte, quitar la bujía de enchufe.

IMPORTANTE

Esta máquina cortadora es capaz de amputar manos y pies y lanzar objetos.

El incumplimiento de las siguientes instrucciones de seguridad podría provocar lesiones graves o la muerte.



ADVERTENCIA

Para evitar arranques accidentales al instalar, transportar, ajustar o hacer reparaciones, desconecte siempre el cable de la bujía.



ADVERTENCIA

El escape del motor, algunos de sus componentes y ciertos componentes del vehículo contienen o emiten sustancias químicas que se sabe que causan cáncer y defectos de nacimiento u otros daños reproductivos



PRECAUCIÓN

El silenciador y otras partes del motor se calientan mucho durante el funcionamiento y permanecen calientes después de que el motor se detiene. Para evitar quemaduras graves por contacto, manténgase alejado de estas áreas.

1) NORMAS GENERALES DE OPERACIÓN Y SEGURIDAD

- Lea atentamente las instrucciones. Familiarícese con los controles y el uso correcto del equipo.
- No coloque las manos ni los pies cerca ni debajo de las piezas giratorias. Manténgase alejado de la abertura de descarga en todo momento.
- Sólo permita que personas responsables, que estén familiarizadas con las instrucciones, operen la máquina.
- Inspeccione cuidadosamente el área donde se utilizará el equipo y retire todos los objetos que puedan ser lanzados por la máquina.
- Nunca corte el césped mientras haya personas, especialmente niños, o mascotas cerca.
- Al cortar el césped, use siempre calzado resistente y pantalones largos. No opere el equipo estando descalzo o con sandalias abiertas.
- No tire de la cortadora de césped hacia atrás a menos que sea absolutamente necesario. Siempre mire hacia abajo y hacia atrás antes y mientras corta el césped hacia atrás.
- Nunca opere el cortacésped con protectores defectuosos o sin dispositivos de seguridad, por ejemplo deflectores y/o recogedores de césped, en su lugar.
- Utilice únicamente accesorios aprobados por el fabricante.
- Detenga la(s) cuchilla(s) al cruzar caminos de grava, aceras o carreteras

- Detenga el motor y desconecte la bujía.
 - *Antes de limpiar bloques o destapar el conducto.*
 - *Antes de revisar, limpiar o trabajar en el cortacésped.*
 - *Tras golpear un objeto extraño, inspeccione el cortacésped para detectar daños y repárelo antes de reiniciarlo y operarlo.*
 - *Si el cortacésped comienza a vibrar de forma anormal (verifíquelo inmediatamente).*
- Apague el motor y espere hasta que la cuchilla se detenga por completo antes de quitar el receptor de césped.
- Corte el césped únicamente durante el día o con buena luz artificial.
- No opere la máquina bajo la influencia del alcohol o drogas.
- Nunca opere la máquina sobre césped mojado. Una posición de apoyo reducida podría causar resbalones, sujétese firmemente de la manija y caminar, nunca correr.
- Desactive el mecanismo autopropulsado antes de arrancar el motor. Reemplace los silenciadores defectuosos.
- Utilice siempre gafas de seguridad o anteojos de seguridad con protectores laterales cuando opere la cortadora césped.
- Retire obstáculos como rocas, ramas de árboles, etc.
- Esté atento a agujeros, surcos o baches. La hierba alta puede ocultar obstáculos.
- No padezca de desniveles, zanjas o terraplenes. El operador podría perder el equilibrio.
- ¡No corte el césped en pendientes excesivamente pronunciadas!
- Tenga en cuenta que el operador o usuario es responsable de los accidentes o peligros que le ocurran a otras personas o sus bienes.
- Esté alerta y apague la máquina si los niños ingresan al área
- En caso de máquinas rotativas con ruedas, corte el césped transversalmente en las pendientes, nunca de arriba a abajo.
- Nunca permita que niños o personas que no estén familiarizadas con estas instrucciones utilicen el cortacésped.
- Las regulaciones pueden restringir la edad del operador.

ADVERTENCIA

La gasolina es altamente inflamable.

- *Almacenar combustible en contenedores específicamente diseñados para este propósito*
- *Repostar únicamente al aire libre y no fumar mientras lo hace*
- *Agregue combustible antes de arrancar el motor, sino que aleje la máquina del área del derrame y evite crear cualquier fuente de ignición hasta que se hayan disipados los vapores de gasolina.*
- *Vuelva a colocar de forma segura todos los tanques de combustible y las tapas de los contenedores.*
- Antes de usar, inspeccione visualmente las cuchillas, los pernos y el conjunto de corte para comprobar que no estén desgastados ni dañados.

- Reemplace las cuchillas y los pernos desgastados o dañados por separado para mantener el equilibrio.
 - Nunca manipule los dispositivos de seguridad.
- Compruebe periódicamente su correcto funcionamiento.
- Mantenga la máquina libre de césped, hojas u otros residuos acumulados. Limpie los derrames de aceite o combustible. Permita que la máquina se enfríe antes de guardarla.
 - Tenga mucho cuidado al cambiar la dirección en pendientes.
 - Nunca intente realizar ajustes en la altura de las ruedas mientras el motor esté en funcionamiento.
 - Revise los componentes con frecuencia y reemplácelos con las piezas recomendadas por el fabricante cuando sea necesario.
 - Las cuchillas de la cortadora de césped son afiladas y pueden cortar. Envuelva las cuchillas o use guantes, y tenga mucho cuidado al dándoles servicio.
 - No cambie la configuración del regulador del motor ni lo acelere demasiado.
 - Tenga mucho cuidado al dar marcha atrás o tirar del cortacésped hacia usted.
 - Detenga la(s) cuchilla(s) si es necesario inclinar la cortadora de césped para transportarla al cruzar superficies que no sean césped y al transportarla hacia y desde el área que se va a cortar.
 - Desconecte todas las cuchillas y los embragues de transmisión antes de arrancar el motor.
 - Arranque el motor o encienda el motor con cuidado siguiendo las instrucciones y con los pies bien alejados de las cuchillas.
 - No incline la cortadora de césped al arrancar el motor, excepto si es necesario inclinarla para el arranque. En este caso, no la incline más de lo estrictamente necesario y levante solo la parte que esté alejada del operador.
 - No arranque el motor mientras se encuentre frente al conducto de descarga.
 - Nunca levante ni el transporte una cortadora de césped mientras el motor esté en funcionamiento.
 - Reduzca el ajuste del freno durante el apagado del motor, y si el motor está provisto de una válvula de cierre.
 - Cierre el combustible al terminar de cortar el césped.
- Conduzca despacio si usa un asiento trasero.

ENSAMBLAJE/PRE-OPERACIÓN

Lea las instrucciones y este manual en su totalidad antes de intentar ensamblar y operar su nueva cortadora de césped.

IMPORTANTE

La cortadora de césped se envía SIN ACEITE NI GASOLINA en el motor. Su nueva cortadora de césped ha sido ensamblada y probada en fábrica.

RETIRE LA CORTADORA DE CÉSPED DE LA CAJA

Saque la cortadora de césped de la caja y revise la caja cuidadosamente para ver si hay piezas sueltas adicionales

INSTALAR ACCESORIOS

CONFIGURA TU CORTADORA IMPORTANTE

Despliegue el mango con cuidado para no pellizcar ni dañar los cables de control.

- 1)** Levante las manijas hasta la sección inferior de la manija. Se bloquea en su lugar en la posición de corte.
- 2)** Retire el acolchado protector, levante la sección del mango superior hasta colocarla en su lugar en la parte inferior de la manija y apriete ambas perillas del mango.
- 3)** Retire el acolchado del mango que sujeta al operador, barra de control de presencia en el mango superior.
- 4)** Función de descarga lateral:
Instale la cubierta de descarga lateral (**Figura 1**)
Solo triturado:
retire la cubierta de descarga lateral. (**Figura 2**)

FIGURA 1



FIGURA 2



PRECAUCIÓN

Limpie cualquier derrame de aceite o combustible. No almacene, derrame ni utilice gasolina cerca de una llama abierta

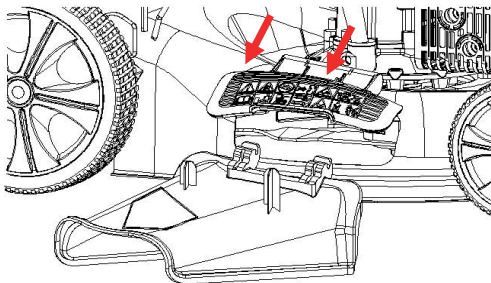
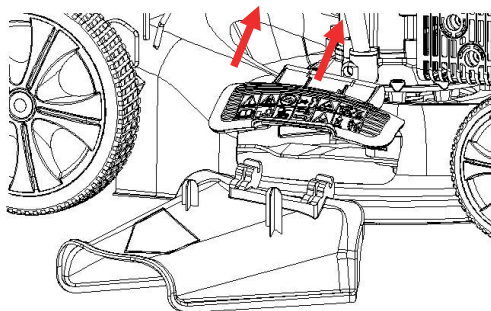
TAPA DEL TANQUE DE COMBUSTIBLE

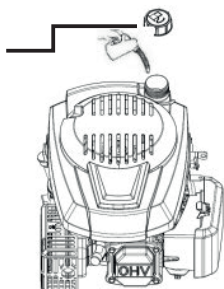

PRECAUCIÓN

Los combustibles mezclados con alcohol (llamados gasohol o que usan etanol o metano) pueden atraer humedad, lo que lleva a la separación y formación de ácidos durante el almacenamiento. El gas ácido puede dañar el sistema de combustible de un motor mientras está almacenado. Para evitar problemas con el motor, el sistema de combustible debe vaciarse antes del almacenamiento de 30 días o más. Vacíe el tanque de gasolina, arranque el motor y déjelo funcionar hasta que las líneas de combustible y el carburador estén vacíos. Use combustible nuevo la próxima temporada. Consulte las instrucciones de almacenamiento para obtener información adicional.

Nunca utilice productos de limpieza para motores o carburadores en el tanque de combustible porque podrían producirse daños permanentes.

ARRANCAR EL MOTOR

Para arrancar el motor, asegúrese primero de que la bujía y la máquina estén llenas de suficiente aceite y gasolina.

NOTA: Debido a la capa protectora del motor, puede haber una pequeña cantidad de humo durante el uso inicial del producto y debe considerarse normal.

Mantenga la barra de control de presencia del operador hacia abajo hasta el mango y tire de la manija de arranque rápidamente.

No permita que la cuerda de arranque se enganche bruscamente.

NOTA: En condiciones de frío, es necesario presionar el botón de cebado en el filtro de aire antes de quitar la bobina de arranque (consulte el Formulario 1).

También deberíamos añadir más combustible para mezclarlo con el aire y facilitar el arranque. Al presionar el cebador, el combustible se bombeará directamente del carburador al cárter de combustión.

IMPRIMACIÓN SOLO PARA USO CON MOTOR

	TEMPERATURA	HORA DE EMPUJAR
Formulario 1	<0	2-3
	0-10	1-2
	10-20	0-1
	>20	0

NOTA: En condiciones de frío puede ser necesario repetir los pasos de cebado

APAGAR EL MOTOR

¡ADVERTENCIA!

La cuchilla continuará girando durante unos segundos después de que el motor se haya detenido. Desconecte la tapa de la bujía si va a dejar la cortadora de césped sin supervisión.

CONSEJOS PARA CORTAR EL CÉSPED

- En determinadas condiciones, como por ejemplo cuando hay césped muy alto, puede ser necesario elevar la altura de corte para reducir el esfuerzo de empuje y evitar sobrecargar el motor y dejar mechones de recortes de césped.
- También puede ser necesario reducir la velocidad del suelo y/o pasar la cortadora de césped sobre el área una segunda vez.
- Para cortes extremadamente pesados, reduzca el ancho del corte superponiendo la trayectoria cortada previamente y corte despacio.
- Los poros de los recogedores de césped de tela pueden llenarse de suciedad y polvo con el uso, por lo que recogerán menos césped. Para evitarlo, enjuague el recogedor con agua regularmente y déjelo secar antes de usarlo.
- Mantenga la parte superior del motor, alrededor del arrancador, limpia de restos de césped y paja. Esto ayudará a que el motor flujó de aire y prolongar la vida útil del motor.

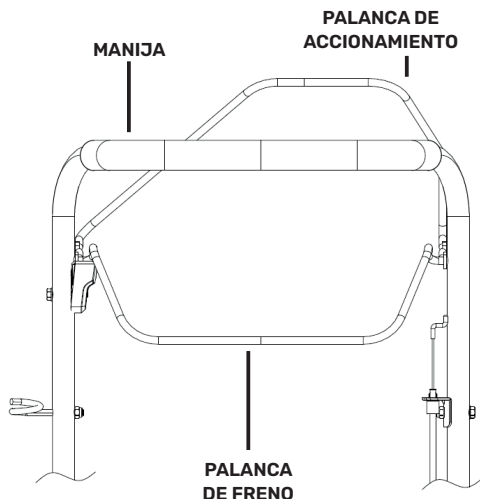

Palanca de freno: debe mantenerse presionada hasta el mango para arrancar el motor. Suéltela para detenerlo.

Manija de arranque: se utiliza para arrancar el motor.

Palanca de control de transición: se utiliza para activar el movimiento de avance impulsado por potencia de la cortadora de césped.

UTILICE LA VELOCIDAD DEL MOTOR DE SU CORTADORA DE CÉSPED

La velocidad del motor se ajustó de fábrica para un rendimiento óptimo. No es ajustable.

CONTROL DE CONDUCCIÓN

La autopropulsión se controla manteniendo presionada la barra de control de presencia del operador hasta el mango y empujando la palanca de control de transmisión hacia adelante hasta que haga clic; luego, suelta la palanca. El movimiento hacia adelante se detendrá cuando se suelte la barra de control de presencia del operador. Para detener el avance sin parar el motor, suelte ligeramente la barra de control de presencia del operador hasta que se desactive el control de la transmisión. Mantenga la barra de control de presencia del operador presionada contra el mango para continuar cortando el césped sin autopropulsión.

AJUSTAR LA ALTURA DE CORTE

Suba las ruedas para un corte bajo y bájelas para un corte profundo. Ajuste la altura de corte según sus necesidades. La posición media es la mejor para la mayoría de los césped

ANTES DE ARRANCAR EL MOTOR, AGREGUE ACEITE

Antes de cada uso posterior se debe comprobar el nivel de aceite y si es necesario rellenarlo con 600 ml de aceite de motor SAE30

TAPA DE LLENADO DE ACEITE VARILLA DE NIVEL DE ACEITE

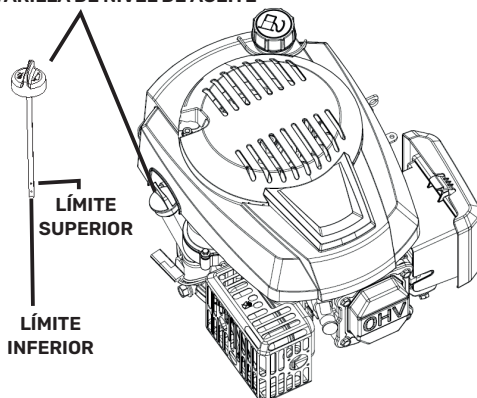

Su cortadora de césped se envía sin aceite en el motor. Para conocer el tipo y grado de aceite que debe usar, consulte "MOTOR" en la sección Mantenimiento de este manual

⚠ PRECAUCIÓN

NO llene demasiado el motor con aceite, ya que saldrá mucho humo del silenciador al arrancar.

- 1) Asegúrese de que la cortadora de césped esté nivelada
- 2) Retire la varilla medidora de aceite del pico de llenado de aceite.
- 3) Inserte y apriete la varilla medidora

IMPORTANTE

- Revise el nivel de aceite antes de cada uso. Añada aceite si es necesario. Llene hasta la línea de nivel máximo en la varilla.
- Cambie el aceite cada 25 horas de funcionamiento o cada temporada. Es posible que deba cambiar el aceite con mayor frecuencia en condiciones de mucho polvo o suciedad. Consulte "CAMBIAR EL ACEITE DEL MOTOR" en la sección de Mantenimiento de este manual.

AÑADIR GASOLINA

- Llene el tanque de combustible hasta el fondo de la boca de llenado. No lo llene demasiado. Use gasolina regular sin plomo, limpia y fresca.
- No mezcle aceite con gasolina. Compre combustible en cantidades que puedan consumirse en un plazo de 30 días para garantizar su frescura.

MANTENIMIENTO

IMPORTANTE

Un mantenimiento regular y cuidadoso es esencial para mantener inalterados en el tiempo el nivel de seguridad y el rendimiento original de la máquina.

- 1)** Mantenga todas las tuercas, pernos y tornillos apretados para asegurarse de que el equipo esté en condiciones seguras de funcionamiento. El mantenimiento regular es esencial para la seguridad y el rendimiento.
- 2)** Nunca guarde el equipo con combustible en el tanque dentro de un edificio donde el vapor pueda alcanzar una llama o una chispa o una fuente de calor extremo.
- 3)** Deje que el motor se enfríe antes de guardarlo en un espacio cerrado.
- 4)** Para reducir el riesgo de incendio, mantenga el motor, el silenciador de escape, el compartimento de la batería y el área de almacenamiento de combustible libres de hierba, hojas o exceso de grasa. No deje recipientes con restos de hierba en habitaciones.
- 5)** Por razones de seguridad, no utilice el equipo con piezas desgastadas o dañadas. Las piezas deben reemplazarse, no repararse. Utilice repuestos originales (las cuchillas siempre deben llevar el símbolo).

Las piezas que no sean de la misma calidad pueden dañar el equipo y ser peligrosas para su seguridad.

6) Si es necesario vaciar el tanque de combustible, esto debe hacerse al aire libre y cuando el motor esté frío.

7) Use guantes de trabajo resistentes al retirar y volver a montar la cuchilla.

8) Verifique el equilibrio de la cuchilla después de afilarla.

9) Revise con frecuencia el protector de cierre automático y el recolector de césped para detectar desgaste y deterioro.

10) Siempre que se tenga que manipular, transportar o inclinar la máquina se deberá:

-Utilice guantes de trabajo resistentes;

-Sujete la máquina por los puntos que ofrezcan un agarre seguro, teniendo en cuenta el peso y su distribución.

LIMPIEZA

Limpiar cuidadosamente las máquinas con agua después de cada corte; retirar los restos de hierba y barro acumulados en el interior del chasis para evitar que se sequen y dificulten así la siguiente puesta en marcha. La pintura del interior del chasis puede desprenderse con el tiempo debido a la acción abrasiva de la hierba cortada; en este caso, intervenir rápidamente retocando la pintura con una pintura antioxidante para evitar que se desprenda formación de óxido que provocaría la corrosión del metal.

Retire la carcasa de la transmisión quitando los tornillos y limpie alrededor de la transmisión y las correas de transmisión con un cepillo o aire comprimido una o dos veces al año. Una vez por temporada, se debe limpiar el interior de las ruedas motrices. Retire ambas ruedas. Limpie la rueda dentada y la corona dentada de hierba y suciedad con un cepillo o aire comprimido.

CAMBIO DE CUCHILLAS

Para sustituir la cuchilla, afloje el tornillo.

Vacíe el tanque de aceite antes de retirar la cuchilla.



NGP
40Mn
70130360

Reinstale como se muestra. Apriete el tornillo correctamente. Par de apriete: 45 Nm. Al reemplazar la cuchilla, también se debe reemplazar el tornillo de la cuchilla.

CAMBIAR DE ACEITE

- 1)** Deje que el motor se agote y espere hasta que el motor se detuvo y se enfrió un poco.
- 2)** Desconecte el cable de la bujía y manténgalo alejado de la bujía.
- 3)** Cuando el motor aún esté caliente, retire el tapón de drenaje de aceite (A). Drene el aceite en un recipiente adecuado.
- 4)** Limpie el tapón de drenaje de aceite antes de volver a colocarlo.
- 5)** Niveles del motor. Retire la varilla de nivel. Agregue el nuevo nivel recomendado. Añada aproximadamente 0,6 l de aceite lentamente hasta el límite superior indicado en la varilla. No llene demasiado.
- 6)** Inserte nuevamente la varilla medidora y apriétela.



ADVERTENCIA

PREVENIR EL CONTACTO EN PIEL CON ACEITE USADO. LIMPIE SU PIEL CON AGUA Y CON JABÓN DESPUES DEL CAMBIO DE ACEITE



ADVERTENCIA

EL ACEITE USADO ES UN RESIDUO PELIGROSO. SE SUGIERE LLEVAR EL ACEITE A SU CENTRO DE RECICLAJE LOCAL CON UN RECIPIENTE DEBIDAMENTE SELLADO. NO LO DESECHE EN LA BASURA DOMESTICA.

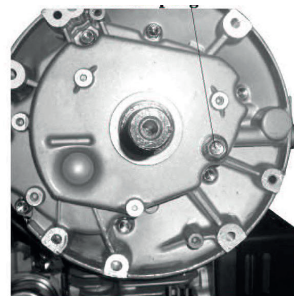

DRENAJE DE ACEITE ENCHUFE (A)

SILENCIADOR CUBRIR



BUJÍA

Una vez enfriado el motor, retire la bujía y límpiela con un cepillo de alambre. Con una galga de espesores, ajuste la separación a 0,6 mm (0,024"). Vuelva a colocar la bujía, teniendo cuidado de no apretarla demasiado.



FILTRO DE AIRE

- 1) Coloque un recipiente de gasolina aprobado debajo del carburador y utilice un embudo para evitar derramar combustible.
- 2) Retire el perno de drenaje, luego mueva la palanca de la válvula de combustible a la posición ON.
- 3) Una vez que todo el combustible se haya drenado en el depósito, vuelva a colocar el perno de drenaje y la arandela. Apriete firmemente el perno de drenaje.

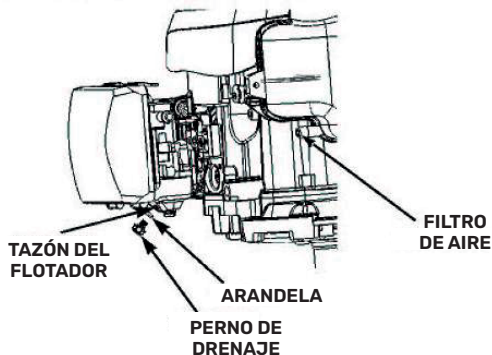

FILTRO DE AIRE

Desenganche la tapa del filtro de aire y retire el elemento filtrante de esponja. Para evitar que caigan objetos en la entrada de aire, vuelva a colocar la tapa del filtro de aire.

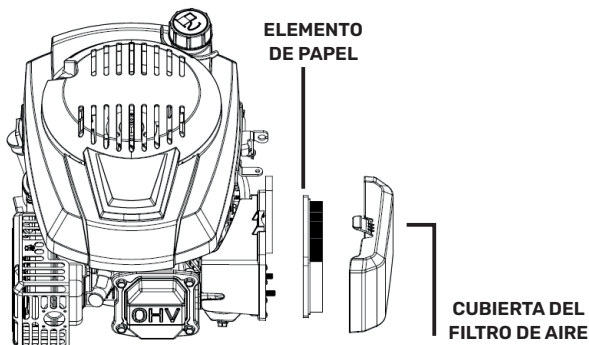

PROGRAMA DE MANTENIMIENTO

PERIODO REGULAR DE SERVICIO (4)		ANTES DE CADA USO	PRIMER MES O 5 HORAS	CADA 3 MESES O 25 HORAS	CADA 6 MESES O 50 HORAS	CADA AÑO O 100 HORAS	CADA DOS AÑOS O 250 HORAS	PÁGINA
ARTÍCULO Realizar en cada mes indicado o intervalo de horas de funcionamiento, lo que ocurra primero.								
ACEITE DEL MOTOR	REVISAR	○						8
	REEMPLAZAR		○		○ (2)			
FILTRO DE AIRE	REVISAR	○						9
	REEMPLAZAR			○				
BUJÍA	REVISAR-AJUSTAR					○		8
	REEMPLAZAR						○	
PASTILLA DE FRENO DEL VOLANTE (TIPOS A)	REVISAR				○			Manual de Taller
TANQUE DE COMBUSTIBLE Y FILTRO	LIMPIAR					○ (3)		Manual de Taller
TUBO DE COMBUSTIBLE	REEMPLAZAR	Cada 2 años (Reemplazar si es necesario) (3)						Manual de Taller
VÁLVULA AUTORIZACIÓN	REVISAR-AJUSTAR					○ (3)		Manual de Taller
CÁMARA DE COMBUSTIÓN	LIMPIAR	Después de cada 200 horas (3)						-

SOLUCIÓN DE PROBLEMAS

EL MOTOR NO ARRANCA	POSIBLE CAUSA	SOLUCIÓN
1) Verifique el combustible	Sin combustible	Cargar combustible
	Combustible en mal estado; motor almacenado sin tratar ni drenar la gasolina, o reabastecido con gasolina en mal estado.	Drene el tanque de combustible y el carburador (p.5). Rellenar con gasolina nueva
2) Retire e inspeccione la bujía	Bujía defectuosa, sucia o con una separación incorrecta.	Reemplace la bujía (pág.8)
	Bujía mojada con combustible (motor inundado).	Seque y re-instale la bujía
3) Lleve el motor a un concesionario de servicio autorizado o consulte el manual del taller	Filtro de combustible obstruido, mal funcionamiento del carburador, del encendido, válvulas atascadas, etc.	Reemplazar o reparar componentes defectuosos según sea necesario.
4) Pulse el botón de cebado	En condiciones de frío.	Presione el botón principal

EL MOTOR FALTA POTENCIA	POSIBLE CAUSA	SOLUCIÓN
1) Verifique el filtro de aire	Elementos del filtro de aire obstruidos.	Limpie o reemplace los elementos del filtro de aire (p.9)
	Combustible en mal estado; motor almacenado sin tratar ni drenar la gasolina, o reabastecido con gasolina en mal estado.	Drene el tanque de combustible y el carburador (p.5). Rellenar con gasolina nueva
2) Verifique el combustible	Combustible en mal estado; motor almacenado sin tratar ni drenar la gasolina, o reabastecido con gasolina en mal estado	Drene el tanque de combustible y carburador (pág. 5). Repostar con gasolina
3) Lleve el motor a un concesionario de servicio autorizado o consulte el manual del taller	Filtro de combustible obstruido, mal funcionamiento del carburador, válvulas atascadas y mal funcionamiento del encendido.	Reemplace o repare los componentes defectuosos según sea necesario.

ESPECIFICACIONES DE PUESTA A PUNTO

ARTÍCULO	ESPECIFICACIÓN	MANTENIMIENTO
Distancia entre bujías	0,024 pulgadas (0,6 mm)	Consulte la página 8
Holgura de válvulas (en frío)	EN:0,06 ± 0,02 mm EJ:0,08 ± 0,02 mm	Consulte a su distribuidor autorizado
Otras especificaciones	No se necesitan otros ajustes	

ALMACENAMIENTO

La misma gasolina no debe permanecer en el depósito durante más de un mes. Limpie bien el cortacésped y guárdelo en un lugar seco y bajo techo.

AMBIENTE

Para proteger el medio ambiente, recomendamos que se preste especial atención a los siguientes puntos:

- Utilice siempre gasolina pura sin plomo
- Utilice siempre un embudo y/o un bidón de gasolina con control de nivel para evitar derrames al rellenar el tanque de combustible.
- No llene completamente el tanque de combustible.
- No llene demasiado con aceite de motor.
- Al cambiar el aceite, asegúrese de recoger todo el aceite usado. Evite derrames. Lleve el aceite usado a una unidad de reciclaje.
- No tire el filtro de aceite usado a la basura. Llévelo a un punto de reciclaje.
- Reemplace el silenciador si está defectuoso. Al realizar reparaciones, utilice siempre repuestos originales.
- Siempre busque ayuda profesional cuando el carburador requiera ajuste.
- Limpie el filtro de aire según las instrucciones.
- Cuando, después de muchos años de servicio, su máquina necesita ser reemplazada o ya no es necesaria. Le recomendamos que devuelva la máquina a su distribuidor para su reciclaje.

SERVICIO

Los talleres de servicio y muchos distribuidores suministran repuestos originales. Le recomendamos que lleve la máquina a un taller autorizado para el mantenimiento anual y la inspección del equipo de seguridad. Para obtener servicio y repuestos, póngase en contacto con el distribuidor donde adquirió la máquina.

CARACTERÍSTICAS

ARTÍCULO	ESPECIFICACIÓN
Motor	3.0 kW
Velocidad del Motor	3000 /min
Ancho de Corte	501 mm
Altura de Corte Ajustable	25-75 mm
Tipo de recogida de hierba	Descarga lateral
Nivel de Presión Acústica	81,4 dB(A)
Nivel de Potencia Acústica	95,6 dB(A)
Nivel de Potencia Acústica Garantizado	98 dB(A)
Vibración Máx	6.160 m/s ²

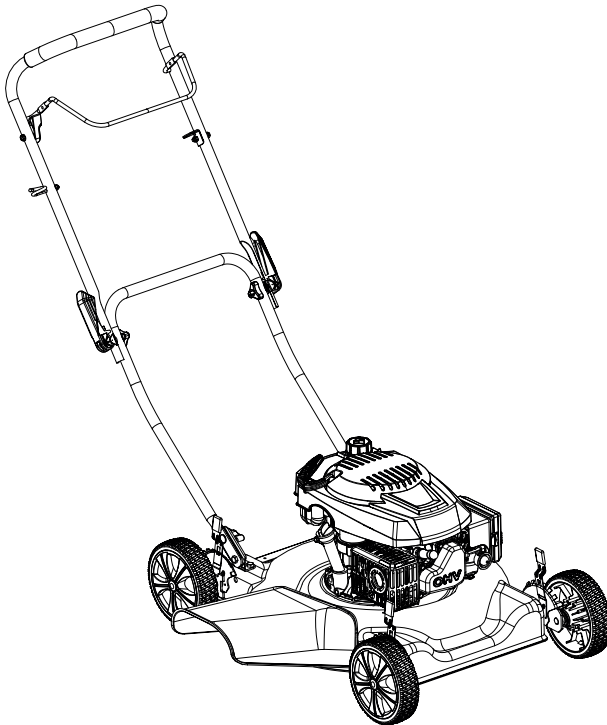

DESPIECE

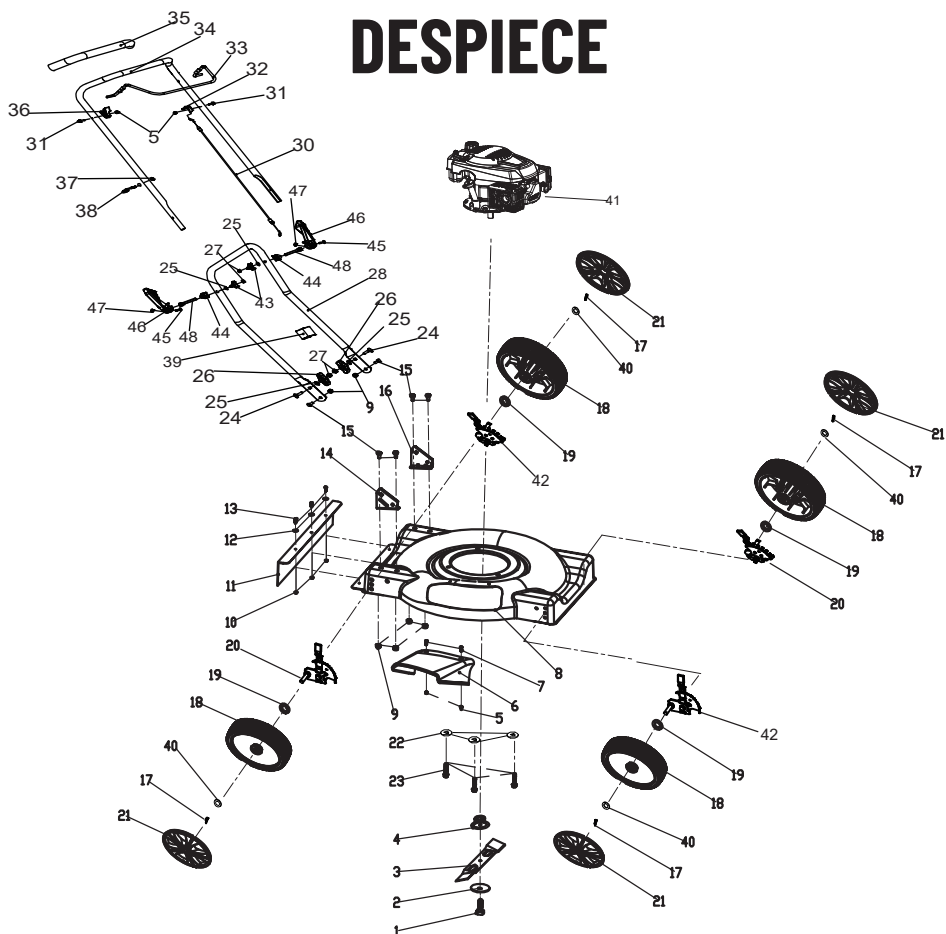

Nº	NOMBRE	CANT.	Nº	NOMBRE	CANT.
1	Pernos de la cuchilla	1	14	Soporte izquierdo	1
2	Arandela de la cuchilla	1	15	Perno de cabeza hexagonal	6
3	Hoja (de un solo agujero)	1	16	Soporte derecho	1
4	Adaptador de cuchilla	1	17	Pasador partido	4
5	Tuerca autoblocante	4	18	Conjunto de rueda tipo B de 7"	4
6	Guía de césped lateral	1	19	Lavadora resiliente	4
7	Tornillo	2	20	Conjunto de ajustador de altura derecho	2
8	Baraja negra M510I	1	21	Cubierta exterior del buje (para rueda de 7")	4
9	Tuerca de seguridad hexagonal	6	22	Arandela	3
10	Tuerca autoblocante hexagonal	3	23	Pernos de cabeza hexagonal M8x25	3
11	Tablero de caucho a prueba de polvo	1	24	Cabeza media redonda y cuello cuadrado	2
12	Arandela plana	3	25	Junta plana de pernos	4
13	Perno de cabeza hexagonal	3	26	Perilla gruesa	2

DESPIECE

Nº	NOMBRE	CANT.	Nº	NOMBRE	CANT.
27	Tuerca hexagonal	4	38	Guía de cuerdas	1
28	Pasamanos inferior	1	39	Cierre	1
29	Cabeza media redonda y cuello cuadrado	2	40	Arandela pequeña	4
30	Cable de freno	1	41	Motor a gasolina T6	1
31	Tornillo	2	42	Conjunto de ajustador de altura izquierdo	2
32	Base para el cable de freno	1	43	Perilla gruesa	2
33	Palanca de parada	1	44	Cerradura para manija de fijación rápida	2
34	Pasamanos superior	1	45	Tipo pin	2
35	Tubo de espuma	1	46	Perilla de reparación rápida	2
36	Protección de palanca	1	47	Arandela dividida	2
37	Tuerca ciega	1	48	Mango de reparación rápida	2



Importa, garantiza y distribuye Sal-Bom S.R.L
Piedras 652 - (C1070AAN) CABA
Republica Argentina
C.U.I.T Nº: 30-58360981-0
Atención al cliente: 1132755880 - 1137969970
Origen y procedencia: CHINA



shimuraargentina