

SHIMURA

MANUAL DE USUARIO

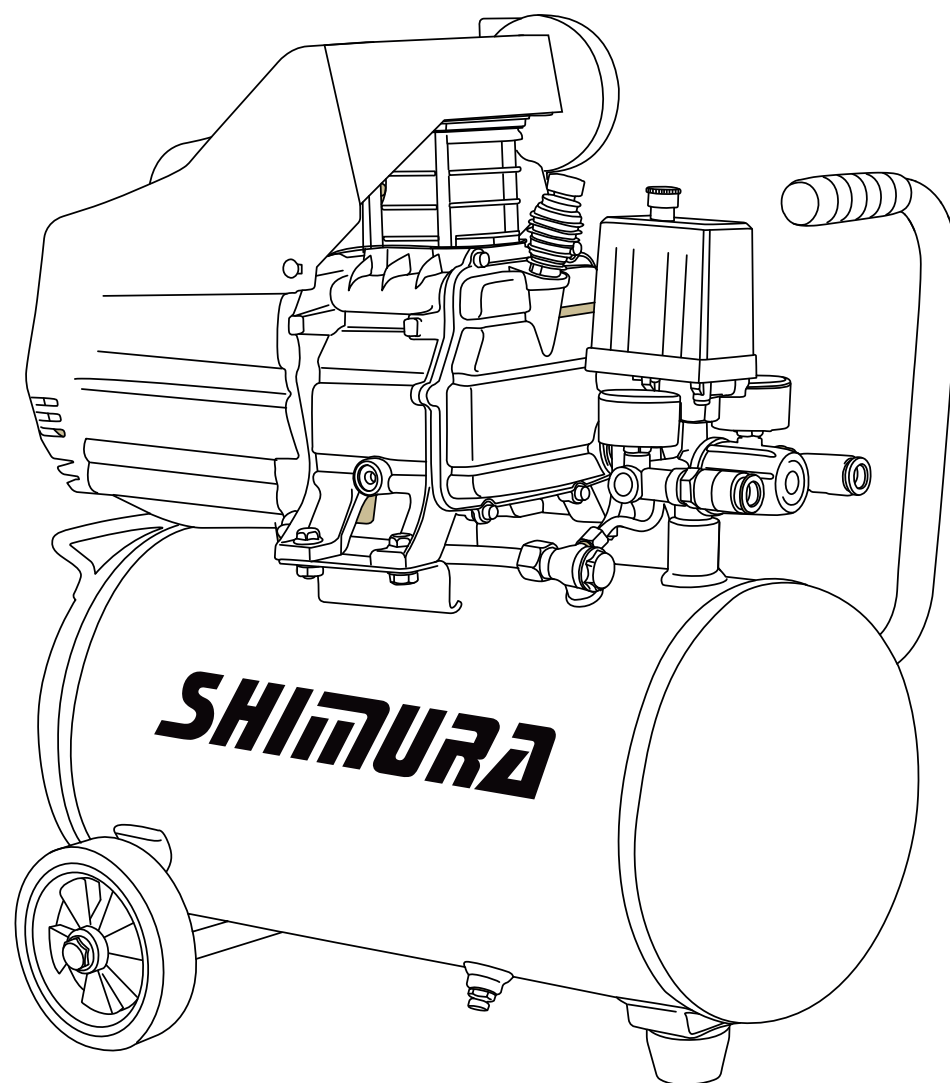

COMPRESOR DE AIRE

SH-C024 - SH-C050



Hecho en China

INSTRUCCIONES

Lea atentamente estas instrucciones antes de intentar ensamblar, instalar, operar o mantener el producto descrito. Protéjase a sí mismo y a otras personas observando toda la información de seguridad. ¡El incumplimiento de las instrucciones podría provocar lesiones personales y/o daños a la propiedad!

Conserve las instrucciones para referencia futura.

DESCRIPCIÓN

Los compresores de aire de transmisión directa y lubricación con aceite de **SHIMURA** están diseñados para el mercado de bricolaje con una variedad de trabajos domésticos y automotrices. Estos compresores pueden accionar pistolas pulverizadoras, llaves de impacto, pistolas de clavos y otras herramientas. Este compresor puede suministrar aire comprimido húmedo (<8 bar). Instale un filtro de agua o un secador de aire entre el compresor y la herramienta eléctrica si las herramientas eléctricas necesitan aire seco.

REGLAS DE SEGURIDAD

Este manual contiene información muy importante que es necesario leer y comprender. Esta información se proporciona para **SEGURIDAD** y **PREVENIR PROBLEMAS CON EL EQUIPO**. Los siguientes símbolos ayudan a comprender esta información.



¡PELIGRO!

El peligro indica una situación de peligro inminente que, si no se evita, provocará la muerte o lesiones graves.



¡ADVERTENCIA!

La advertencia indica una situación potencialmente peligrosa que, si no se evita, podría provocar la muerte o lesiones graves.



¡PRECAUCIÓN!

La precaución indica una situación peligrosa que, si no se evita, PUEDE provocar lesiones menores o moderadas.



¡AVISO!

Aviso indica importante información que si no se sigue, PUEDE causar daños al equipo.

DESMONTADO

Antes y después de desembalar el paquete, inspeccione cuidadosamente para detectar cualquier daño que pueda haber ocurrido durante el transporte. Asegúrese de que los accesorios, pernos y demás estén apretados antes de poner el compresor en servicio



¡ADVERTENCIA!

No opere compresor si se ha dañado durante el envío. Manipulación o uso. Estos daños pueden provocar explosiones y causar lesiones o daños a la propiedad.



¡PELIGRO!

Este compresor no está equipado y no debe usarse "tal cual" para suministrar aire de calidad respirable. Para cualquier aplicación de aire para consumo humano, el compresor de aire deberá estar equipado con equipos de alarma y seguridad en línea adecuados. Este equipo adicional es necesario para filtrar y purificar adecuadamente el aire para cumplir con las especificaciones mínimas del estándar local.

INFORMACIÓN GENERAL DE SEGURIDAD

Dado que el compresor de aire y otros componentes (bomba de material, pistolas pulverizadoras, filtros, lubricadores, mangueras, etc.) utilizados conforman un sistema de bombeo de alta presión, se deben observar en todo momento las siguientes precauciones de seguridad:

1. Lea todos los manuales incluido con este producto cuidadosamente. Estar completamente familiarizado con los controles y el uso adecuado del equipo.

2. Siga todos los códigos eléctricos y de seguridad locales, así como los Códigos Eléctricos Nacionales (NEC) y la Ley de Salud y Seguridad Ocupacional (OSHA) de EE. UU.

3. Sólo se debe permitir el uso del compresor a personas que estén bien familiarizadas con estas reglas de operación segura.

4. Mantenga alejados a los visitantes y NUNCA permita que niños entren al área de trabajo.

5. Utilice gafas de seguridad y usar para oír protección cuando que opera la bomba o unidad.

6. No se pare ni utilice la bomba o la unidad como asidero.

7. Antes de cada uso, inspeccione el sistema de aire comprimido y los componentes eléctricos en busca de signos de daño, deterioro, debilidad o fugas. Repare o reemplace los elementos defectuosos antes de usarlo.

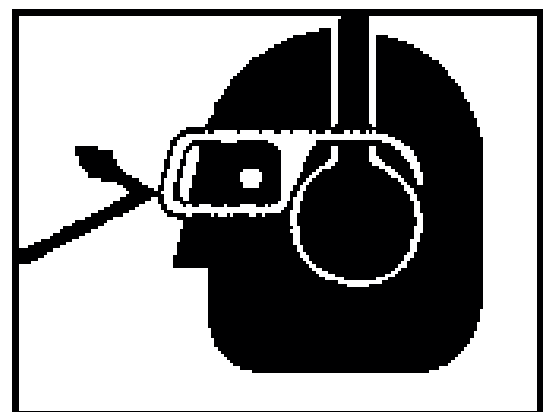
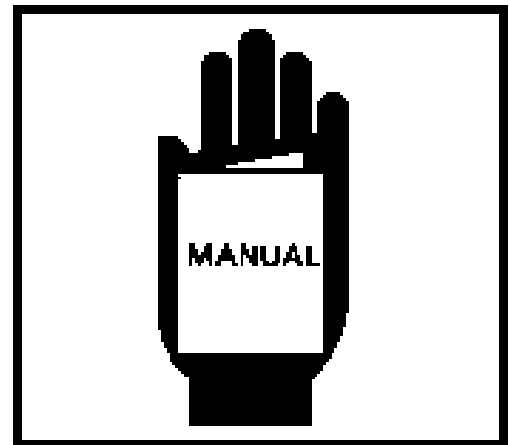

8. Verifique que todos los sujetadores a intervalos frecuentes estén bien apretados.

 **¡ADVERTENCIA!**

Motores eléctricos, equipos y controles puede causar arcos eléctricos que encenderá un gas o vapor inflamable, Nunca opere ni repare en o cerca de un gas o vapor inflamable. Nunca almacene líquidos o gases inflamables cerca del compresor.



 **¡PRECAUCIÓN!**

Las piezas del compresor pueden estar caliente incluso si la unidad está parada.

9. Mantenga los dedos alejados del compresor en funcionamiento; las piezas calientes y de movimiento rápido causarán lesiones y/o quemaduras.



10. Si el equipo comienza a vibrar anormalmente, DETENGA el motor y verifique inmediatamente la causa; la vibración generalmente es una advertencia de un problema.

11. Para reducir el riesgo de incendio, mantenga el motor/el exterior del motor libre de aceite, solvente o grasa excesiva.

 **¡ADVERTENCIA!**

Nunca retire o intente e ajustar la válvula de seguridad. Mantenga la válvula de seguridad libre de pintura y otras acumulaciones.

 **¡PELIGRO!**

¡Nunca intente reparar o modificar un tanque!
Soldar, perforar o cualquier otra modificación debilitará el tanque y provocará daños por rotura o explosión.
Reemplace siempre los tanques desgastados o dañados.



 **¡ADVERTENCIA!**

Drene el líquido del tanque diariamente.

13. Los tanques se oxidan debido a la acumulación de humedad, lo que debilita el tanque. Asegúrese de drenar el tanque regularmente e inspeccione periódicamente para detectar condiciones inseguras como formación de óxido y corrosión.

14. El aire que se mueve rápidamente levantará polvo y residuos, lo que puede ser perjudicial. Libere el aire lentamente al drenar la humedad o despresurizar el sistema compresor.

PRECAUCIONES DE PULVERIZACIÓN



¡ADVERTENCIA!

No rocíe materiales inflamables cerca de llamas abiertas o cerca de fuentes de ignición, incluida la unidad del compresor.

15. No fume al rociar pintura, insecticidas u otras sustancias inflamables.

16. Usa la cara a mascarilla/respirador cuando rocíe y rocíe en un área bien ventilada para prevenir riesgos para la salud y de incendio.

17. No dirija pintura ni rocíe otro material rociado hacia el compresor. Ubique el compresor lo más lejos posible del área de pulverización para minimizar la acumulación de exceso de pulverización en el compresor.

18. Para reducir el riesgo de incendio, coloque el compresor lejos del cortador de madera para evitar que se aspire el aserrín en el motor.

19. Al rociar o limpiar con solventes o productos químicos tóxicos, siga las instrucciones proporcionadas por el fabricante del producto químico.

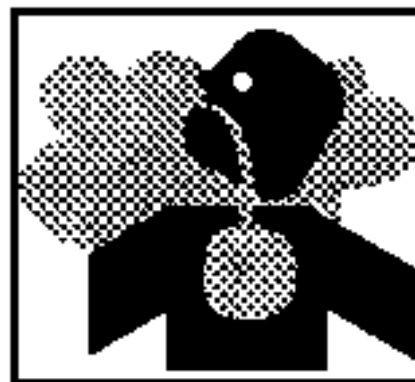

ENSAMBLAJE

ENSAMBLAJE DEL MANGO

Inserte el perno y la arandela en el tanque para sujetar el ruedas y pies de goma, consulte la Figura 1.

FIGURA 1:

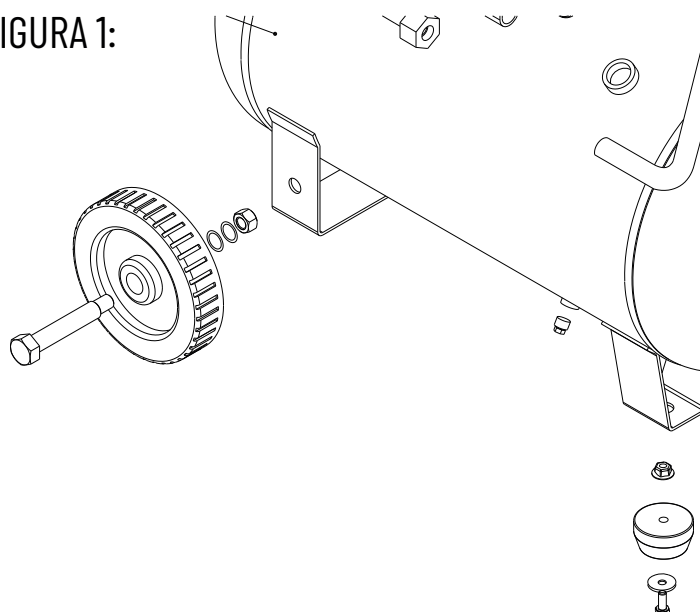

CONJUNTO DEL FILTRO DE AIRE

Monte el filtro de aire en la culata del cilindro, consulte la Figura 2

FIGURA 2:

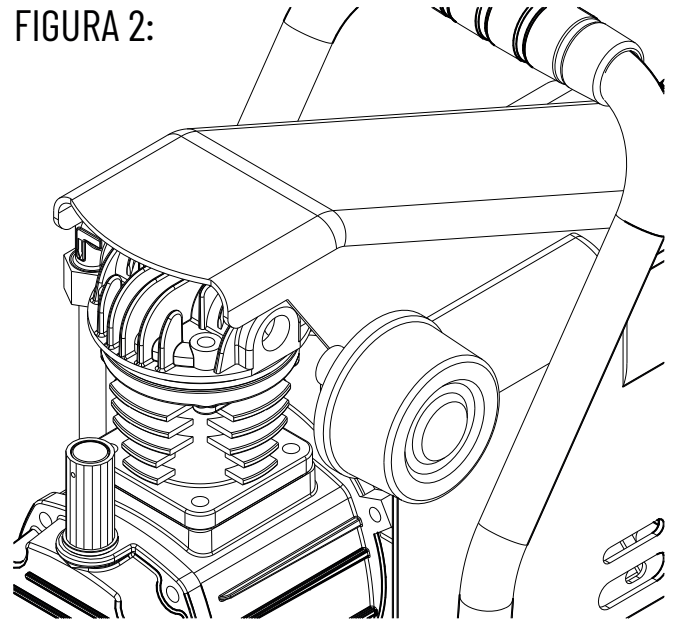

ACEITE

(No es aplicable a los compresores de aire silenciosos y sin aceite de la gama OFS)

Agregue aceite para compresor de aire desde el orificio de respiración hasta la línea máxima en la palanca de aceite. Ver Figura 3 y 6.

FIGURA 3:

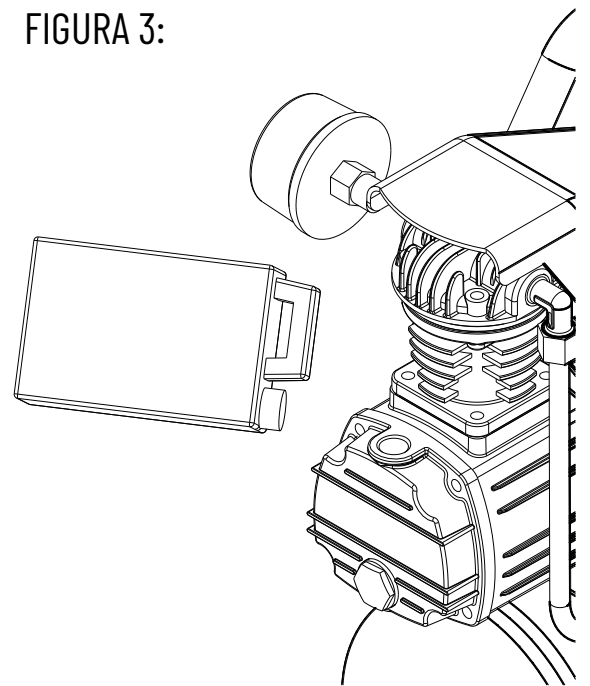

CONJUNTO DEL TUBO DE RESPIRACIÓN

Monte el tubo de respiración como se muestra en la Figura 4.

FIGURA 4:

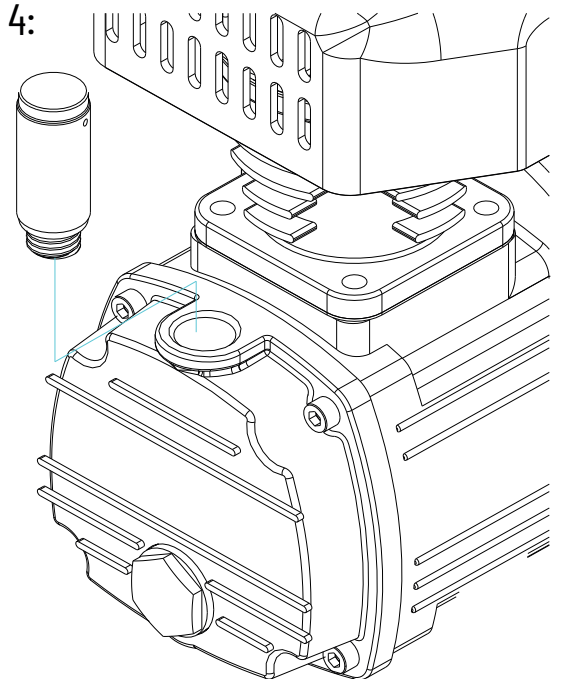

INSTALACIÓN

UBICACIÓN

Es extremadamente importante instalar el compresor en un área limpia y bien ventilada donde la temperatura del aire circundante no supere los 40°C.

Una distancia mínima de 1 m entre el compresor y los objetos porque los objetos podrían obstruir el flujo de aire.



¡PRECAUCIÓN!

No ubicar la entrada del aire del compresor cerca de vapor, pintura en aerosol, áreas de chorro de arena o cualquier otra fuente de contaminación. Estos residuos dañarán el motor.

INSTALACIÓN ELÉCTRICA



¡ADVERTENCIA!

Todo el cableado y las conexiones eléctricas deben ser realizadas por un electricista calificado. La instalación debe realizarse de acuerdo con los códigos locales y códigos eléctricos nacionales.



¡PRECAUCIÓN!

Nunca uses una extensión de cable de alimentación con este producto. Utilice una manguera de aire adicional en lugar de un cable de extensión para evitar pérdidas de energía y daños permanentes al motor; el uso de un cable de extensión anula la garantía.

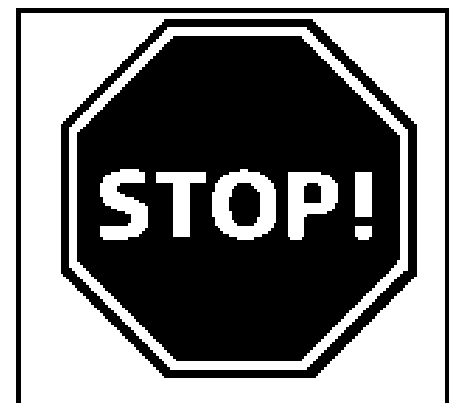

INSTRUCCIONES DE PUESTA A TIERRA

1. Este producto es para uso en un circuito nominal de 220 V 60 Hz y tiene un enchufe de conexión a tierra que se parece al enchufe ilustrado en la Fig.5. Asegúrese de que el producto esté conectado a un tomacorriente que tenga la misma configuración que el enchufe. Este producto debe estar conectado a tierra. En caso de un cortocircuito eléctrico, la conexión a tierra reduce el riesgo de descarga eléctrica al proporcionar un cable de escape para la corriente eléctrica. Este producto está equipado con un cable que tiene un cable de conexión a tierra con un cable de conexión a tierra adecuado y un enchufe de conexión a tierra adecuado. El enchufe debe enchufarse a un tomacorriente que esté correctamente instalado y conectado a tierra de acuerdo con todos los códigos y ordenanzas locales.

FIGURA 5:

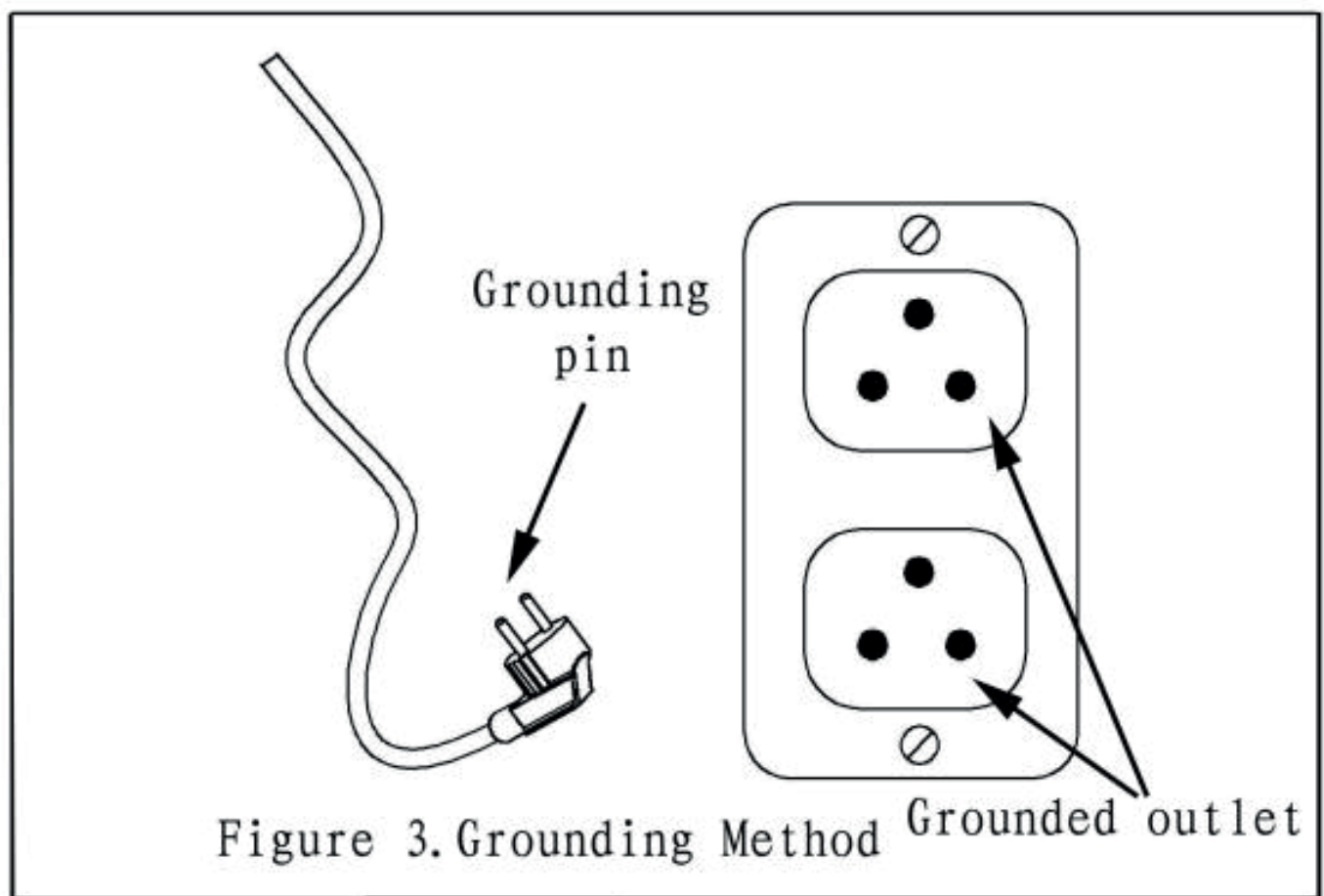

¡PELIGRO!

El uso inadecuado del enchufe de conexión a tierra puede resultar en un posible riesgo de descarga eléctrica.
¡Choque!



¡PELIGRO!

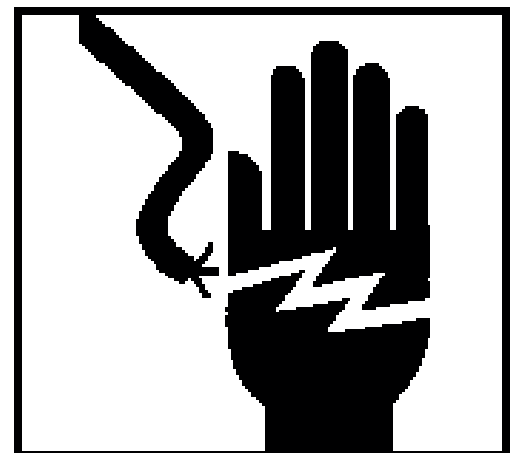

No utilice una conexión a tierra adaptador con este producto!

2. Si es necesario reparar o reemplazar el cable de alimentación o el enchufe, no conecte el cable de conexión a tierra a cualquiera de los terminales de hoja plana el alambre con el aislamiento que tiene una superficie externa verde (con o sin franjas amarillas) es el cable de tierra.



¡ADVERTENCIA!

Nunca conectes verde (o verde y amarillo) a un terminal activo.

3. Consulte con un electricista o servicio calificado hombre si las instrucciones de conexión a tierra no comprenden completamente o si tiene dudas sobre si el producto está conectado a tierra adecuadamente. Nunca modifique el receptáculo del enchufe de forma privada; Si no hay un tomacorriente adecuado, haga que un electricista calificado instale el tomacorriente adecuado.



¡ADVERTENCIA!

1. Los códigos locales de cableado eléctrico difieren de un área a otra. El cableado de la fuente, el enchufe y el protector deben tener una clasificación de al menos el amperaje y el voltaje indicados en la placa de identificación del motor y cumplir con todos los códigos eléctricos para este mínimo.
2. Utilice un fusible de acción lenta o un disyuntor.



¡PRECAUCIÓN!

Sobrecalentamiento, cortocircuitos y los daños por incendio se producirán debido a un cableado inadecuado, etc.

NOTA: Se pueden utilizar unidades de 220 V, 60 Hz y 5 amperios operado en un circuito de 220 V 60 Hz en las siguientes condiciones:

- a. No se incluyen otros aparatos eléctricos ni luces conectados al mismo circuito derivado.
- b. El suministro de voltaje es normal.
- c. El circuito está equipado con un disyuntor de 5 amperios o un fusible de acción lenta de 15 amperios.

3. Si estas condiciones no se pueden cumplir o si se desconecta el dispositivo de protección de corriente, puede ser necesario operar el compresor desde un circuito de 220 V, 60 Hz y 5 amperios.

OPERACIÓN

Interruptor de presión -Interruptor automático/apagado

En la posición "AUTO", el compresor se apaga automáticamente cuando la presión del tanque alcanza la presión máxima preestablecida (0,8 Mpa) y funciona automáticamente cuando la presión del tanque alcanza la presión mínima preestablecida (aproximadamente 0,6 Mpa). En la posición "OFF", el compresor no funcionará.

Este interruptor debe estar en la posición "OFF" al conectar o desconectar el cable de alimentación del tomacorriente o al cambiar herramientas de aire.

Regulador: el regulador se utiliza para ajustar presión de salida para instalar herramientas neumáticas.

Válvula de seguridad: libera aire comprimido automáticamente cuando la presión en el tanque excede la presión permitida.

Tubería de descarga: la tubería de descarga conecta el cabezal de la bomba y la válvula de retención. Hace calor cuando el compresor está funcionando. Para evitar quemaduras graves, nunca toque la tubería de descarga.

Válvula de retención: la válvula de retención es una válvula unidireccional que permite que el aire comprimido avance hacia el tanque, pero evita que el aire comprimido en el tanque regrese a la bomba.

Manija y ruedas: Diseñadas para mover el compresor fácilmente.



¡ADVERTENCIA!

Nunca use el mango en unidades con ruedas para levantar la unidad completamente del suelo.

Válvula de drenaje: esta válvula se ubica en la parte inferior de el tanque. Se utiliza para extraer el agua del tanque.

Asegúrese de que la presión del tanque sea debajo de 1 bar, abra la válvula de escape de agua del tanque, ciérrelo herméticamente. **Esta acción debe realizarse cada semana.**

Agregue aceite

(No es aplicable a los compresores de aire silenciosos y sin aceite de la gama OFS).

Se sugiere utilizar aceite para compresores de aire. Mantenga el nivel del aceite en el ciclo rojo del vaso de aceite.

PROCEDIMIENTO DE RODAJE



¡PRECAUCIÓN!

No conecte el portabrocas de aire u otras herramientas al tomacorriente hasta que la unidad haya sido comprobado y se ha completado el procedimiento de inicio.

IMPORTANTE: No opere el compresor antes de leer las instrucciones; de lo contrario, se pueden producir daños.

1. Gire el regulador completamente en el sentido de las agujas del reloj para abrir el flujo de aire.
2. Gire el interruptor a la posición APAGADO y enchufe el cable de alimentación.
3. Gire el interruptor a la posición AUTO y haga funcionar la unidad durante 30 minutos para hacer funcionar las piezas de la bomba.
4. Gire la perilla del regulador completamente en sentido antihorario. El compresor alcanzará la presión máxima preestablecida y se apagará.



FIGURA 6:



FIGURA 7:

5. Gire la perilla del regulador en el sentido de las agujas del reloj para purgar el aire. El compresor se reiniciará a una presión preestablecida (aproximadamente 6 bares).

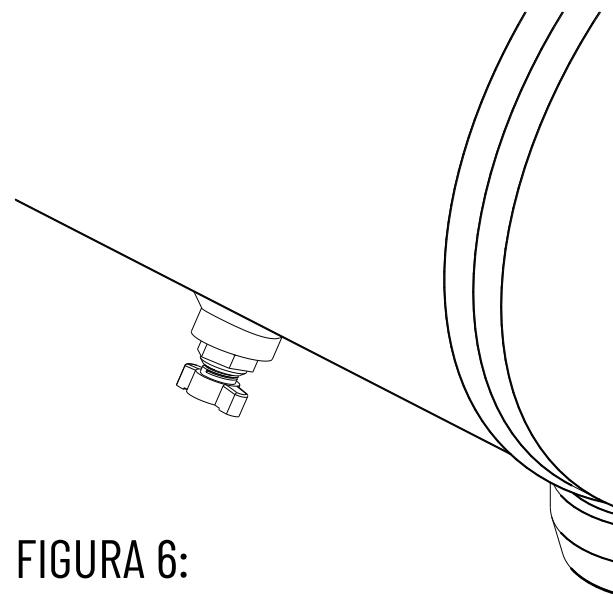
6. Gire la perilla del regulador en el sentido contrario a las agujas del reloj para cerrar el aire y gire el interruptor a la posición de apagado.

7. Conecte el portabrocas u otra herramienta al exterior. Abra el interruptor de presión a la posición AUTO, el compresor comienza a funcionar y bombea aire al tanque. Se apaga automáticamente cuando la unidad alcanza su presión máxima preestablecida. En la posición APAGADO, el interruptor de presión no puede funcionar y el compresor no funcionará. Asegúrese de que el interruptor esté en la posición APAGADO al conectar o desconectar el cable de alimentación al receptáculo eléctrico.

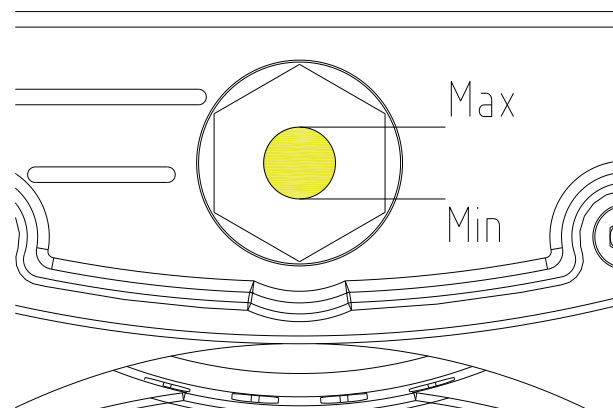
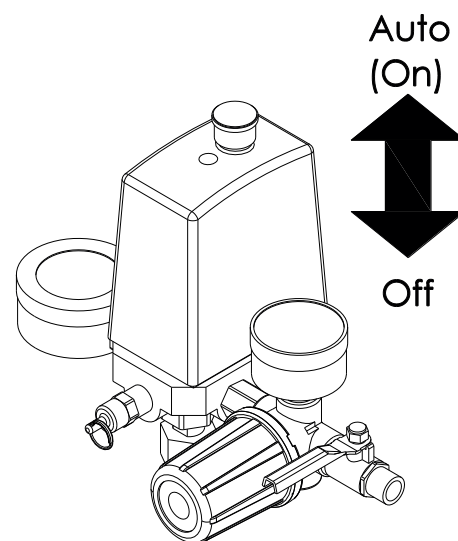

HUMEDAD EN EL AIRE COMPRIMIDO

La humedad en el aire se convertirá en agua cuando el aire se comprime o la temperatura baja. Cuando la humedad es alta o cuando un compresor está en uso continuo durante mucho tiempo, el agua se acumulará en el tanque. Si utiliza una pistola de pintura en aerosol o chorro de arena, la humedad se transportará desde el tanque a través de la manguera y saldrá de la pistola en forma de agua mezclada con el material de pulverización.

IMPORTANTE: Esta condensación causará manchas de agua en un trabajo de pintura, especialmente cuando se pulverizan pinturas que no sean a base de agua. Si se aplica chorro de arena, la arena se acumulará y obstruirá la pistola, dejándola ineficaz. Un filtro seco en la línea de aire, ubicado lo más cerca posible de la pistola, ayudará a eliminar esta humedad.

VÁLVULA DE SEGURIDAD

¡No remueva ni tampoco intente ajustar la válvula de seguridad!

La válvula de seguridad debe revisarse bajo presión ocasionalmente tirando del anillo con la mano. Si hay una fuga de aire después de soltar el anillo, o si la válvula está atascada y no puede ser accionada por el anillo, DEBE ser reemplazada.

REGULADOR

1. El regulador ajusta la presión del aire para adaptarse a una herramienta neumática o una pistola rociadora de pintura.

2. Ajuste la presión del aire de salida girando la perilla como se muestra en la Fig. 6.



FIGURA 9:

MANÓMETRO

Hay 1 o 2 medidores en este tipo de compresor, uno muestra la presión en el tanque y otro (si hay 2 medidores) muestra la salida presión después del regulador.

MANTENIMIENTO

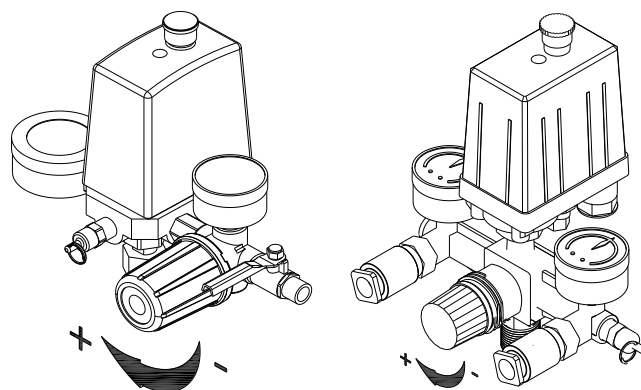
¡ADVERTENCIA!

Desconecte la fuente de alimentación y luego libere toda la presión del sistema antes de intentar instalar, reparar, reubicar o realizar cualquier mantenimiento. Revise el compresor con frecuencia para detectar problemas visibles y siga los procedimientos de mantenimiento cada vez que se utilice el compresor.

1. Tire del anillo de la válvula de seguridad y deje que se rompa volver a la posición normal.



¡ADVERTENCIA!

La válvula de seguridad debe estar reemplazado si no se puede accionar o si pierde aire después de soltar el anillo.

2. Apague el compresor y libere la presión del sistema. Drene la humedad del tanque abriendo la llave de drenaje debajo del tanque.

3. Limpie el polvo y la suciedad del motor, el tanque, las líneas aéreas y las aletas de enfriamiento de la bomba mientras el compresor aún esté APAGADO.

IMPORTANTE: Ubique la unidad lo más lejos posible área de pulverización, ya que la manguera permitirá evitar que el exceso de pulverización obstruya el filtro.

LUBRICACIÓN

Se sugiere utilizar aceite SAE30. Mantenga el nivel del aceite en el ciclo rojo del vaso de aceite.

PROTECTOR DE SOBRECARGA TÉRMICA

¡PRECAUCIÓN!

Este compresor es equipado con un protector de sobrecarga térmica de reinicio automático, que apagará el motor si se sobrecalienta. Si el protector de sobrecarga térmica apaga el motor con frecuencia, busque las siguientes causas.

1. Bajo voltaje
2. Filtro de aire obstruido
3. Falta de ventilación adecuada



¡PRECAUCIÓN!

Si la sobrecarga térmica se acciona el protector, se debe permitir que el motor enfriarse antes de que sea posible el arranque. El motor se reiniciará automáticamente sin previo aviso si se deja enchufado a un tomacorriente y la unidad está encendida.

ALMACENAMIENTO

1. Cuando no esté en uso, guarde la manguera y el compresor en un lugar fresco y seco.
2. Saque el agua del tanque.
3. Desconecte la manguera y cuélguela encima del compresor para evitar daños.

TABLA DE SOLUCIÓN DE PROBLEMAS

SÍNTOMA	POSIBLES CAUSAS	ACCIÓN CORRECTIVA
El compresor no puede arrancar/reiniciarse	<ol style="list-style-type: none">1. No hay energía eléctrica, el conector del cable está flojo2. Fusible apagado3. Rotura de circuito4. Sobrecarga térmica interruptor abierto5. Interruptor de presión ineficaz	<ol style="list-style-type: none">1. Asegúrese de que la máquina se conecte a alimentación, Verifique el conector y el interruptor de sobrecarga del motor.2. Cambie el fusible.3. Reinicie el disyuntor y verifique las condiciones de bajo voltaje.4. Apague el compresor de aire, espere hasta que el motor se enfríe y el interruptor de sobrecarga se cierre, luego vuelva a funcionar.5. Reemplace el interruptor de presión.
El motor se para o funciona lentamente	<ol style="list-style-type: none">1. El voltaje es demasiado bajo2. Lubricación incorrecta o falta de lubricación3. Baja potencia debido a una mala conexión.4. Cortocircuito del motor5. La válvula de retención está bloqueada	<ol style="list-style-type: none">1. Verifique las condiciones de bajo voltaje.2. Ver la sección de lubricación en el manual de instrucciones.3. Verifique los conectores, elimine el corcho de extensión si se usa, verifique el circuito con un voltímetro4. Reemplace el motor. Busque un electricista certificado que revise el motor y el cableado. Continúe con sus recomendaciones.5. Desarme la válvula de retención para verificar si está bloqueada y reemplácela. <p>¡PELIGRO! Nunca desmonte la válvula de retención bajo presión, liberar el tanque primero.</p>

SÍNTOMA	POSIBLES CAUSAS	ACCIÓN CORRECTIVA
<p>Los fusibles/disyuntores pueden dispararse repetidamente</p> <p>¡PRECAUCIÓN! Nunca utilice un cable de extensión con este producto</p>	<ol style="list-style-type: none"> 1. Fusible de tamaño incorrecto, circuito sobrecargado. 2. Válvula de retención defectuosa o descargada 	<ol style="list-style-type: none"> 1. Verifique que el fusible sea el adecuado; utilice un fusible con retardo de tiempo. Desconecte otros aparatos eléctricos del circuito u opere el compresor en su propio circuito derivado. 2. Reemplace o repare <p>¡PELIGRO! Nunca desmonte la válvula de retención bajo presión, liberar el tanque primero</p>
<p>El protector de sobrecarga térmica se corta repetidamente</p>	<ol style="list-style-type: none"> 1. Bajo voltaje 2. Filtro de aire obstruido 3. Falta de ventilación adecuada/temperatura ambiente demasiado alta 4. Compruebe el mal funcionamiento de la válvula 5. Fallaron las válvulas del compresor 	<ol style="list-style-type: none"> 1. Retire el cable de extensión, verifique con un voltímetro. 2. Limpiar el filtro (ver sección Mantenimiento) 3. Mueva el compresor a un lugar bien ventilado. 4. Reemplazar 5. Reemplace el conjunto de válvula <p>¡PELIGRO! Nunca desmonte la válvula de retención bajo presión, liberar el tanque primero</p>
<p>Golpes, traqueteos, vibraciones excesivas.</p>	<ol style="list-style-type: none"> 1. Pernos flojos, tanque no nivelado 2. Cojinete defectuoso en el eje del motor excéntrico. 3. El cilindro o el anillo del pistón están rayados. 	<ol style="list-style-type: none"> 1. Apriete los pernos y calce el tanque hasta la posición nivelada. 2. Reemplazar 3. Reemplace o repare según sea necesario
<p>La presión del tanque cae cuando el compresor se apaga</p>	<ol style="list-style-type: none"> 1. Grifo de drenaje flojo 2. Compruebe la fuga de la válvula 3. Conexiones flojas en el interruptor de presión o el regulador 	<ol style="list-style-type: none"> 1. Apriete 2. Desarmar el conjunto de la válvula de retención, limpiar o reemplazar 3. Verifique todas las conexiones con una solución de agua y jabón y apriételas.
<p>El compresor funciona continuamente y la salida de aire es inferior a la presión de descarga normal/baja</p>	<ol style="list-style-type: none"> 1. Uso excesivo de aire, compresor demasiado pequeño 2. Filtro de entrada obstruido 3. Fugas de aire en las tuberías (en la máquina o en el sistema exterior) 4. Válvulas de entrada rotas 5. Anillo de pistón desgastado 	<ol style="list-style-type: none"> 1. Disminuya el uso o compre una unidad con mayor suministro de aire (SCFM) 2. Limpiar o reemplazar 3. Reemplace los componentes con fugas o apriételos según sea necesario. 4. Reemplace las válvulas del compresor 5. Reemplace el pistón y el cilindro.

SÍNTOMA	POSIBLES CAUSAS	ACCIÓN CORRECTIVA
Aire de descarga de humedad excesiva	<ol style="list-style-type: none"> Exceso de agua en el tanque Alta humedad 	<ol style="list-style-type: none"> Drene el tanque después de cada uso. Muévase a un área con menos humedad; Drene el tanque de aire con más frecuencia en climas húmedos y use un filtro de línea de aire. <p>NOTA: La condensación de agua no es causada por un mal funcionamiento del compresor</p>
El compresor funciona continuamente y la válvula de seguridad se abre, la presión aumenta	<ol style="list-style-type: none"> Interruptor de presión defectuoso Válvula defectuosa 	<ol style="list-style-type: none"> Reemplace el interruptor Reemplace la válvula de seguridad con una pieza de repuesto genuina.
Arranque y parada excesivos (arranque automático)	Excesiva condensación en el tanque.	Drena más a menudo
Fuga de aire por la válvula de liberación del interruptor de presión	Válvula de retención atascada en posición abierta	Retire y reemplace la válvula de retención ¡PELIGRO! Nunca desmonte la válvula de retención bajo presión, liberar el tanque primero



Importa, garantiza y distribuye Sal-Bom S.R.L

Piedras 652 - (C1070AAN) CABA

Republica Argentina

C.U.I.T N°: 30-58360981-0

Atención al cliente: 1132755880 - 1132755899

Origen y procedencia: CHINA



shimuraargentina