

SHIMURA

MANUAL DE USO  ESPAÑOL

ESCALERAS

MULTIUSO

SH-ML403 / SH-ML404



ATENCIÓN

Este manual debe ser leído atentamente antes de proceder a instalar y utilizar este producto.
Antes de usar la máquina lea cuidadosamente, comprenda y respete las instrucciones de seguridad.

HECHO EN CHINA



ESCALERA DE TIJERA

- Nunca se pare entre las secciones delantera y trasera.
- Nunca se pare sobre o por encima del segundo escalón desde arriba.

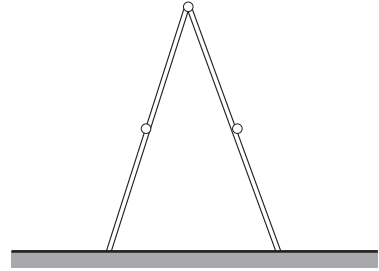

POSICIONES DE ESCALERA RECTA

- Nunca se pare en los tres escalones superiores.
- La escalera debe colocarse en un ángulo de aproximadamente 75 grados.
- TENER CUIDADO al usar las posiciones más cortas, ya que la barra estabilizadora no está en contacto con la pared.

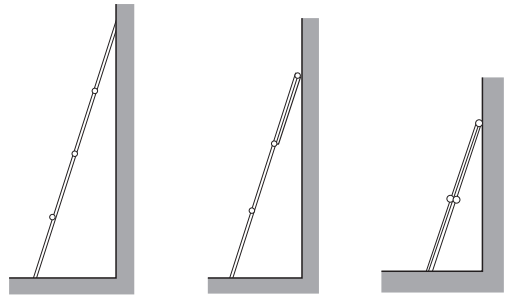

ESCALERA FIJA

- Ideal para jardines, pintar ventanas y limpiar goteras.
- Asegúrese de que las patas de goma estén presionando firme y uniformemente contra la superficie de apoyo.
- La posición NO es adecuada para usar con las placas de andamio.

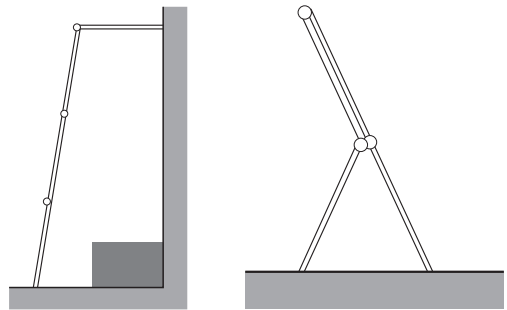

POSICIONES DE LOS ESCALONES

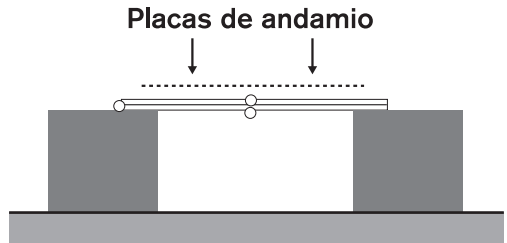
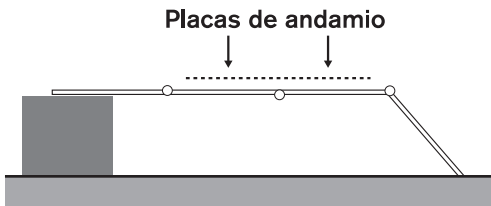

Placas de andamio

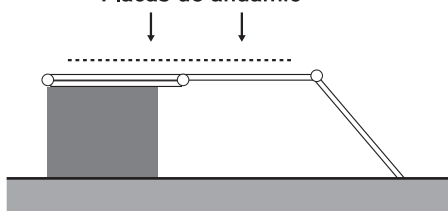

Placas de andamio

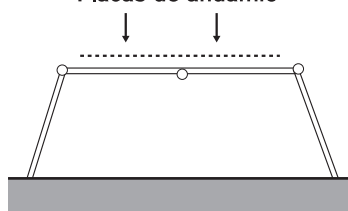

Placas de andamio

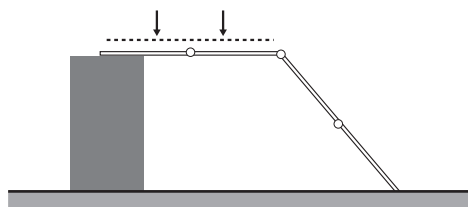
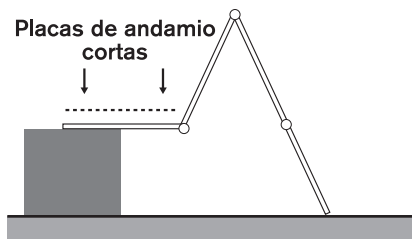
Placas de andamio
cortas

Placas de andamio cortas

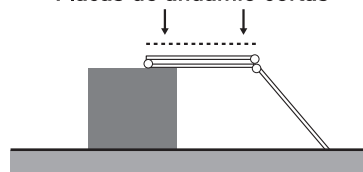

- Ver notas sobre placas de andamio.
- NO use la escalera en estas posiciones sin las placas de andamio en su lugar.

EN LA POSICIÓN ARRIBA, QUITE LA BARRA ESTABILIZADORA SUPERIOR POR SEGURIDAD



IMPORTANTE

PARA EVITAR LESIONES GRAVES, LEA ESTE MANUAL DE INSTRUCCIONES Y OBSERVE TODAS LAS ETIQUETAS DE ADVERTENCIA. CONSERVE ESTE MANUAL PARA FUTURAS CONSULTAS.

ANTES DE USAR: FIJAR LAS BARRAS ESTABILIZADORAS

- Retire los protectores de tránsito en cada extremo de la escalera.
- Coloque las barras estabilizadoras en los extremos de los rieles laterales en cada extremo de la escalera y asegúrelas con las tuercas, los pernos y las arandelas provistos (vea el diagrama a continuación).

- NO use la escalera sin las barras estabilizadoras colocadas a menos que se indique lo contrario.
- SIEMPRE verifique que las barras estabilizadoras estén seguras antes de poner peso en la escalera.
- Utilice únicamente las barras estabilizadoras suministradas.

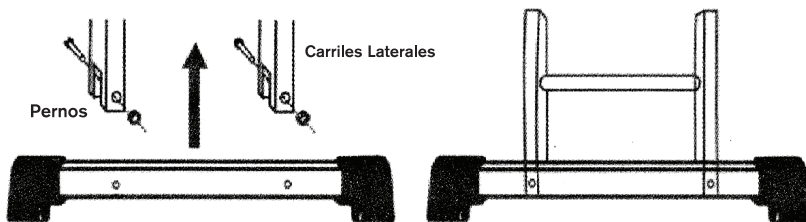

BLOQUEO DE BISAGRAS

- SIEMPRE asegúrese de que todas las bisagras de la escalera estén en la posición de bloqueo antes de usarla.
- Cada par de bisagras debe bloquearse simultáneamente.

PROCESO:

- Tire de las palancas de desbloqueo para liberar las bisagras de modo que el pasador de bloqueo quede en la posición DESBLOQUEADO. ☐
- Doble las secciones relevantes de la escalera para formar la posición que necesita.
- Las bisagras se encajarán automáticamente en su posición en ciertos ángulos, y el pasador de bloqueo permanecerá en la posición BLOQUEADO. ☒

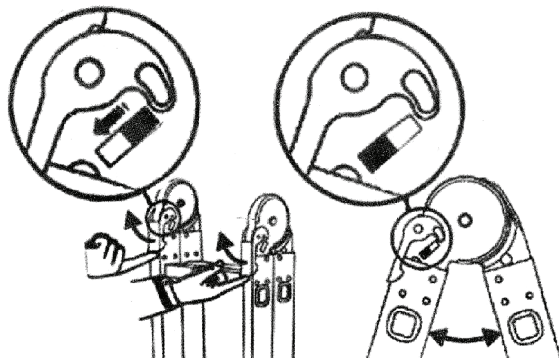

☒ BLOQUEADO
☐ DESBLOQUEADO

PRECAUCIÓN: Puede parecer que las bisagras hacen un “click” en su posición, pero siempre verifique visualmente que el indicador de bloqueo muestre que la bisagra está completamente bloqueada.

POSICIONES DE ESCALERA MULTIPROPÓSITO

- Almacenar fuera del alcance de los niños.
NO intente usar la escalera construida en una posición diferente a la siguiente:



INFORMACIÓN DE SEGURIDAD

- **¡PRECAUCIÓN!** El metal conduce electricidad.
- No deje que la escalera o cualquiera de sus partes entre en contacto con cables eléctricos.
- La capacidad máxima de peso de esta escalera es de 150 kg. El peso del usuario más herramientas y materiales no debe exceder el valor indicado.
- Asegúrese de que todos los mecanismos de bloqueo estén en la posición bloqueada antes de pisarlo o aplicar peso de cualquier tipo.
- Las barras estabilizadoras deben instalarse correctamente y de forma segura antes de su uso.
- Las placas de andamio deben colocarse cuando se utilice la escalera en posiciones que las requieran. (ver diagramas en este manual).
- NO use ningún otro accesorio o componente que el fabricante no venda o recomiende con esta escalera.
- Inspeccione todas las piezas antes de cada uso. NO la use si alguna parte de la escalera falta, está dañada o desgastada.
- Nunca intente arreglar una escalera dañada. Siempre acuda a un técnico especialista para que la repare.

- Destruya la escalera si se expone a calor excesivo (como incendios domésticos) o agentes corrosivos (como ácido o álcalis).
- Tenga mucho cuidado cuando lo use en condiciones de viento, lluvia o nieve.
- Siempre manténgase bien sujetado y de frente a la escalera.
- Instale siempre la escalera sobre una superficie nivelada, estable y seca.
- Nunca coloque la escalera sobre una superficie resbaladiza ni intente aumentar la altura de la escalera colocando algo debajo de las barras estabilizadoras.
- Siempre asegúrese de que todas las patas de goma de la escalera estén firmemente apoyadas.
- Siempre tenga mucho cuidado cuando use la escalera sobre una superficie protectora, como una alfombra gruesa o un tapete. Esto puede evitar que las patas de goma agarren la superficie correctamente.
- Siempre tenga cuidado al usar o bajar de la escalera.
- **NUNCA utilizar la escalera bajo los efectos de alcohol o drogas de ningún tipo.**
- El usuario debe estar en buenas condiciones físicas para usar esta escalera.
- Nunca instale la escalera frente a puertas que no estén cerradas con llave.
- No use clavijas con esta escalera.
- **NO empujar o tirar algo mientras está la escalera. El andamio puede hacer que la escalera se vuelque y usted se caiga. Tenga mucho cuidado si debe empujar o tirar desde la escalera.**
- Nunca intente saltar, caminar o mover una escalera mientras está sobre ella. Si necesita mover la escalera, bájese primero. Muévelo y luego vuelve a colocarte.
- Para evitar perder el equilibrio y/o volcar la escalera o el andamio, nunca se exceda. Siempre manténgase equilibrado mientras esté en la escalera. Mantenga su cuerpo centrado entre los carriles laterales.
- Nunca use la escalera como soporte de ninguna manera.
- Nunca se coloque ni permita que nadie se pare o camine debajo de andamios o escaleras mientras están en uso.
- Esta escalera no es un juguete y no debe ser utilizada por niños ni cerca de ellos. Nunca deje la escalera y el andamio instalados y desatendidos.

- No se pare en la escalera mientras libera los mecanismos de bloqueo.
 - NO intente cambiar las posiciones de la escalera mientras esta en ella.
 - NO use escaleras si no están niveladas.
 - Solo use la escalera ensamblada en las posiciones ilustradas en este manual.
- Como una escalera recta, nunca se pare sobre o por encima del tercer escalón desde arriba. Como escalera de tijera, nunca se pare sobre o por encima del segundo escalón desde arriba.
- Siempre use zapatos que tengan buen agarre mientras usa el producto. Evite usar ropa holgada que pueda colgar y engancharse.
 - Mantenga siempre la escalera seca, limpia y libre de escombros y materiales extraños. Limpiar después de cada uso.
 - Siempre es recomendable en las posiciones de escalera que alguien sostenga la parte inferior de la escalera para mayor seguridad.

GARANTÍA

Sal-Bom SRL, en su carácter de importador, garantiza este producto por el término de 6 (seis) meses, contados desde la fecha de compra y acompañado de la factura correspondiente.

ATENCIÓN

1. Esta garantía caduca automáticamente si la herramienta fue abierta por terceros.
2. Conserve la factura de compra para futuros reclamos.

NO ESTÁN INCLUIDOS EN LA GARANTÍA

Los defectos originados por:

1. Uso inadecuado de la herramienta.
2. Instalaciones eléctricas deficientes.
3. Conexión de las herramientas en voltajes inadecuados.
4. Desgaste natural de las piezas.
5. Daños por golpes, aplastamiento o abrasión.
6. En los motores nafteros, los daños ocasionados por mezclas incorrectas nafta-aceite en los motores 2T y falta de lubricación en los motores 4T; y en los motores diesel. combustible de mala calidad.



Importa, garantiza y distribuye Sal-Bom S.R.L
Piedras 652 - (C1070AAN) CABA
República Argentina
C.U.I.T Nº: 30-58360981-0
Atención al cliente: 1132755880 - 1137969970
Origen y procedencia: CHINA



shimuraargentina